

↑ EZee Life

EZee Elite



MANUEL DE L'UTILISATEUR

Table des matières :

	Page
1. Introduction	5
2. Sécurité	5
3. Composantes du système	6
4. Instructions de pliage	8
5. Utilisation de votre <i>EZee Elite</i>	10
6. Déplacement et transport de votre <i>EZee Elite</i>	14
7. Conseils utiles pour l'utilisation quotidienne	16
8. Entretien général et inspection	17
9. Interférence électromagnétique – EMI	19
10. Détection des défaillances	22
11. Mise au rebut et recyclage	23
12. Données techniques	23

NOTE : Détails de conception modifiables sans préavis.

1. INTRODUCTION

Le **EzeeTravel Elite** est conçu pour les personnes qui peuvent marcher, mais qui ont une limitation légère de la mobilité. L'utilisateur doit avoir une force suffisante des membres supérieurs et inférieurs pour monter sur le **Ezee Travel Elite** et en descendre sans aide et le conduire de manière sécuritaire dans n'importe quelle condition. Le **EzeeTravel Elite** est conçu pour utilisation à l'intérieur; l'utilisation extérieure est restreinte aux surfaces pavées pendant le jour. Le **EzeeTravel Elite** ne doit pas servir aux déplacements sur les routes ou les autoroutes utilisées par les voitures. Le **EzeeTravel Elite** n'est pas muni de phares ni de réflecteurs; par conséquent, il ne doit pas être utilisé lorsqu'il fait sombre ou que la visibilité est limitée.

MISE EN GARDE : Le défaut de suivre les instructions du présent manuel peut entraîner des blessures à l'utilisateur et à autrui.

2. SÉCURITÉ

À la première utilisation du **EzeeTravel Elite**, nous recommandons de faire preuve de prudence pendant que vous vous familiarisez à la conduite de l'appareil dans différentes situations. Maintenez une vitesse réduite jusqu'à ce que vous soyez familier avec les commandes du scooter. Suivez les conseils et les consignes de sécurité et vous pourrez manœuvrer habilement le scooter dans les entrées de porte, les ascenseurs, les terrains moyennement accidentés et les rampes d'accès.

Ces considérations et conseils en matière de sécurité vous aideront à utiliser le **Ezee Travel Elite** de façon sécuritaire. Le **Ezee Travel Elite** est un véhicule électrique puissant; ces règles vous aideront à prévenir les blessures et les dommages à votre scooter.

1. Lire le présent manuel et toutes les étiquettes avant l'utilisation.
2. Ne pas transporter de passagers ni dépasser la limite de poids maximale.
3. Ne pas monter sur le **Ezee Travel Elite** ni en descendre avant l'immobilisation complète et la fermeture du contact.
4. Ne pas faire marche arrière sur les surfaces ou les pentes inégales.

5. Toujours régler le sélecteur de vitesses à basse vitesse en conduisant dans les espaces réduits.
6. Toujours réduire la vitesse dans les virages.
7. Ne pas utiliser le scooter après avoir consommé de l'alcool, des médicaments ou des drogues qui pourraient compromettre votre sécurité.
8. Toujours garder les pieds sur la plateforme pendant la conduite.
9. Ne pas s'asseoir sur le scooter lors du transport dans un véhicule. Toujours plier et fixer en place votre **Ezee Travel Elite** et s'asseoir sur le siège du véhicule.

3. COMPOSANTES DU SYSTÈME ET DÉTAILS

3.1. *Travel Elite Compact* – pièces – (Figure 1)

- | | |
|---|-------------------------------------|
| 1. Bloc-pile (amovible) | 10. Roues arrière |
| 2. Colonne avant (rabattable) | 11. Panier (capacité de 20 lb/9 kg) |
| 3. Gâchettes de verrouillage/déverrouillage de la colonne | 12. Tableau de commandes |
| 4. Couvercle du contrôleur | 13. Interrupteur roues libres |
| 5. Prise de chargement | 14. Boîte-pont |
| 6. Roues avant | 15. Levier roues libres (Fig. 1A) |
| 7. Repose-pieds | 16. Chargeur et câbles de connexion |
| 8. Coquille siège | |
| 9. Coussin du siège | |

(Fig. 1B)



Figure 1

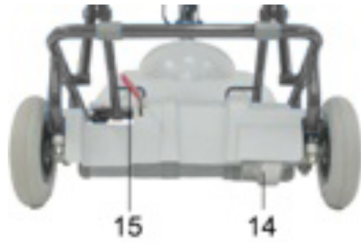

Figure 1A



Figure 1B

3.2. Tableau de commandes – (Figure 2)

1. Interrupteur marche-arrêt
2. Levier de contrôle manuel (droit et gauche)
3. Bouton de réglage de la vitesse
4. Témoin (DEL)
5. Indicateur d'état de la batterie
6. Poignées



Figure 2

CLOCHETTE : Si l'utilisateur requiert un avertisseur sonore, une clochette de bicyclette standard peut être fixée au guidon.

4. INSTRUCTIONS DE PLIAGE

4.1. Déplier votre *EzeeTravel Elite*

1. Tirez sur les gâchettes de verrouillage de la colonne (Fig. 1/3) et soulevez la colonne de direction du siège (Figure 3).
2. Soulevez le dossier du siège à la verticale.
3. Saisissez le dessus du dossier et tirez vers le haut pour déplier le cadre du siège et laissez la barre transversale (Fig. 4-A) s'appuyer sur les supports de la barre transversale (Fig. 4-B)



Figure 3

4.2. Plier votre *Ezee Travel Elite*

1. Saisissez le dessus du dossier, soulevez légèrement pour dégager la barre transversale (Fig. 4-A) des supports (Fig. 4-B) et repliez le cadre du siège.
2. Repliez le dossier du siège.
3. Tirez sur les gâchettes de verrouillage de la colonne (Fig. 1/3) et repliez la colonne sur le siège (Figure 3).

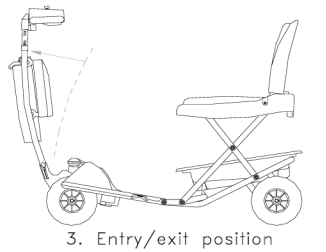
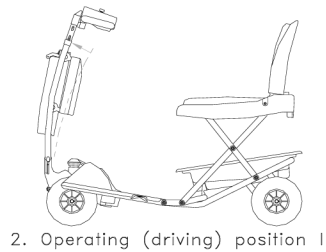
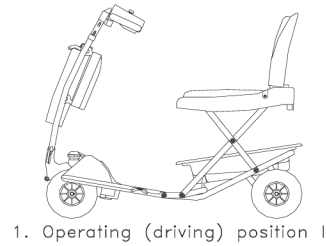

Figure 4

4.3. Réglage de la colonne avant (Figure 5)

Pour régler l'inclinaison de la colonne avant, tirez sur les gâchettes de verrouillage de la colonne vers le haut. Déplacez la colonne dans la position désirée et relâchez. Appuyez légèrement sur la colonne pour vous assurer qu'elle est verrouillée dans la position souhaitée.

1. Pour conduire le **Ezee Travel Elite**, réglez la colonne dans l'une des deux positions les plus rapprochées de l'utilisateur en position assise (Fig. 5/1, 2).
2. Pour monter sur le siège du **Ezee Travel Elite** et en descendre confortablement, la colonne doit être repoussée loin du siège dans sa position la plus éloignée de l'utilisateur (Fig. 5.3)



Position pour monter et descendre

MISE EN GARDE : En montant sur le siège du **Ezee Travel Elite** et en y descendant, marchez uniquement sur le **CENTRE** du repose-pieds. **NE VOUS TENEZ PAS SUR LE CÔTÉ DU REPOSE-PIEDS** pour éviter de faire basculer le **Ezee Travel Elite**

Figure 5

5. UTILISATION DE VOTRE *EzeeTravel Elite*

5.1. Caractéristique d'utilisation du tableau de commandes

L'interrupteur situé du côté droit du couvercle du contrôle manuel (Fig. 6/1), sert à mettre en marche ou à arrêter le *EZee Travel Elite* (ON/OFF).

NOTE : Placez l'interrupteur de votre *Ezee Travel Elite* en position arrêt (OFF) lorsque vous ne l'utilisez pas afin de conserver la charge de la batterie et prévenir l'utilisation non intentionnelle.

La vitesse maximale peut être réglée en tournant le bouton de réglage de la vitesse (Fig. 6/3). En tournant le bouton à la position la plus élevée (HI), la vitesse maximale de votre *Ezee Travel Elite* sera de 6 km/h (3,7 mi/h). Lorsque le bouton est réglé à la position la moins élevée (Lo), la vitesse sera très lente, idéale pour les utilisateurs moins expérimentés et pour l'utilisation à l'intérieur.



Figure 6

5.2. Témoin (Fig. 6/4)

- **Témoin constant** – Cela indique que tout fonctionne normalement.
- **Témoin clignotant lentement** – Le contrôleur fonctionne correctement, mais les batteries devraient être rechargées le plus rapidement possible. L'indicateur d'état de la batterie (Fig. 6/5) indique la charge disponible.
- **Témoin clignotant** – Indique une défaillance potentielle. Veuillez suivre la procédure suivante :
 1. Fermez le contact du **Ezee Travel Elite**.
 2. Assurez-vous que le **Ezee Travel Elite** n'est pas en position ROUES LIBRES.
 3. Assurez-vous pour le chargeur n'est pas connecté au **Ezee Travel Elite**.
 4. Assurez-vous que le levier de contrôle est placé au centre.

MISE EN GARDE : Si le levier de contrôle ne se replace pas automatiquement au centre, ne pas utiliser l'appareil. Communiquez avec votre représentant de service.

5. Remettez le **Ezee Travel Elite** en marche et observez le témoin. S'il clignote toujours rapidement, fermez le contact et n'utilisez pas l'appareil. Communiquez avec votre représentant de service!

5.3. Indicateur d'état de la batterie (Fig. 6/5)

L'indicateur d'état de la batterie (Fig. 6/5) indique la charge disponible.

5.4. Conduire votre Ezee Travel Elite

Pour faire marche avant, tirez le levier de contrôle manuel droit (Fig. 2/2) vers vous. Vous pouvez également faire marche avant en poussant le levier de contrôle manuel gauche vers l'avant. En relâchant le levier de contrôle, vous ralentirez graduellement, et le frein du **EzeeTravel Elite**

s'enclenchera automatiquement. Pour faire marche arrière, tirez le levier de contrôle manuel gauche vers vous.

5.5. Considérations de sécurité pendant la conduite du *EzeeTravel*

- ❑ Les voies piétonnes et les trottoirs semblent être de niveau, mais présentent généralement une pente légère pour permettre l'évacuation de l'eau de pluie. Le contre-braquage pourrait être nécessaire pour surmonter les pentes prononcées. Dans ce cas, la vitesse devrait être réduite au besoin.
- ❑ À l'approche de fossés, de cahots ou d'obstacles similaires, réduisez votre vitesse au besoin.
- ❑ N'utilisez pas le *Ezee Travel Elite* dans des endroits ou des surfaces où la perte d'adhérence de la roue pourrait présenter un risque, notamment sur les pentes de gazon humide.

5.6. Accoudoirs (en option)

Pour faciliter l'accès à votre *Ezee Elite* l'accoudoir peut être soulevé, voir Fig. 10A.



Figure 10 A

5.7. Batteries

Information sur la batterie

Le *EzeeTravel Elite* est conçu pour être utilisé avec des batteries au plomb-acide scellées, sans entretien, de 12V.

Fermez toujours le contact de votre *EzeeTravel Elite* avant de retirer et d'installer les batteries. Afin de maximiser le rendement des batteries, il est recommandé de recharger complètement les batteries pendant la nuit après chaque journée d'utilisation. **Le fait de rebrancher le chargeur alors que les batteries sont partiellement ou complètement chargées ne les endommagera pas.** Le temps de recharge prolongé est bénéfique pour les batteries et il est impossible de les surcharger.

L'autonomie de la batterie dépend du poids de l'utilisateur, du terrain et de l'état des batteries utilisées. Rechargez vos batteries tous les jours ou pendant la nuit lorsque vous n'utilisez pas le **Ezee Travel Elite**.

Instructions de recharge de la batterie

Pour recharger, fermez le contact du **EzeeTravel Elite**. Il est possible de recharger la batterie pendant qu'elle est branchée sur le **Ezee Travel Elite** (voir l'instruction 1 ci-dessous) ou directement (instruction 2).

1. Branchez le connecteur de chargement dans la prise de chargement du **Ezee Travel Elite** et avant de brancher le chargeur dans une prise électrique.
2. Branchez le connecteur de chargement derrière le bloc-batterie avant de brancher le chargeur dans une prise électrique.

Le témoin est rouge lorsque le chargeur est allumé et qu'il n'est pas connecté à la batterie. Pendant la recharge, le témoin du chargeur sera orange. Lorsque la batterie a presque atteint la charge complète, le témoin passera au vert. Afin d'obtenir la capacité et l'efficacité maximales de la batterie, il est conseillé de la recharger pendant la nuit, et pendant au moins quatre heures après que le témoin soit passé au vert.

Consignes de sécurité

MISE EN GARDE : Le défaut de suivre ces consignes de sécurité peut entraîner des blessures ou des dommages matériels.

1. Ne jamais fumer ou utiliser une flamme nue à proximité des batteries.
2. Utiliser le chargeur uniquement pour la recharge de batteries au plomb-acide. Il n'est pas conçu pour alimenter un système électrique à très basse tension ni pour recharger les batteries de piles sèches.
3. Ne jamais recharger une batterie congelée.
4. Ne pas utiliser le chargeur dans un endroit fermé ou peu aéré.
5. Prévenir les dommages externes aux câbles de courant alternatif et de courant continu. Ne pas utiliser le chargeur si les câbles sont endommagés.
6. Brancher le câble de courant continu dans la prise de chargement avant de brancher le câble de courant alternatif dans la prise électrique, et débrancher le câble de courant alternatif de la prise électrique avant de débrancher le câble du chargeur.

7. Éviter à tout prix de laisser tomber un objet métallique sur le compartiment de la batterie.
8. Retirer ses bijoux.

Entreposage de la batterie

Avant l'entreposage, les blocs-piles devraient être complètement rechargés, et ensuite rechargés une fois tous les trois mois.

Entreposez les batteries à l'intérieur dans un endroit sec.

Températures d'entreposage : -20 °C (-4 °F) à 40 °C (104 °F)

Températures de recharge : 0 °C (32 °F) à 40 °C (104 °F)

Températures d'utilisation : -20 °C (-4 °F) à 50 °C (122 °F)

AVERTISSEMENT : Entreposez les batteries dans la position recommandée. (Voir Fig. 7)

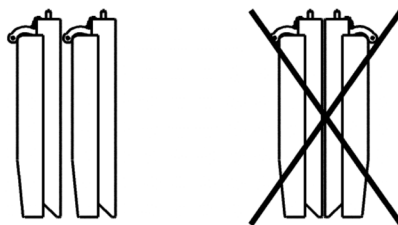

Figure 7

Remplacement et mise au rebut de la batterie

Le bloc-pile du **EzeeTravel Elite** contient deux batteries 12V sans entretien. Le remplacement des batteries est uniquement permis par un distributeur autorisé.

Les piles peuvent émettre de légères vapeurs d'acide.

Les batteries peuvent être recyclées. La mise au rebut de batteries potentiellement endommagées pose des risques de blessures liés à la fuite d'acide et à la pollution environnementale.

NOTE : Lorsque vous retirez une batterie, déposez-la toujours sur un morceau de carton, de papier journal ou une surface qui ne peut être endommagée par les vapeurs ou les fuites liquides d'acide émanant de la batterie.

6. DÉPLACEMENT ET TRANSPORT DE VOTRE *EzeeTravel Elite*

6.1. Déplacement de votre *EasyTravel Lite* en mode roues libres lorsqu'il est déplié :

Le mode roues libres est utilisé pour relâcher le frein et déplacer le *Ezee Travel Elite* sans utiliser le moteur. Il y a deux façons de passer au mode roues libres : par l'interrupteur sur le couvercle du contrôleur (Fig. 1/13) et par le levier sur le moteur (Fig. 1A/15).

Interrupteur : Avant de l'activer, assurez-vous que votre *Ezee Travel Elite* est en marche. Faites passer l'interrupteur à la position « roues libres » (freewheel) et poussez ou tirez le *Ezee Travel Elite* manuellement.

NOTE : Le mode roues libres peut uniquement être activé **après** la mise en place de la batterie et la mise en marche (Fig. 6/1) de l'appareil. Sinon, une défaillance sera détectée et indiquée par un clignotement rapide du témoin (Fig. 6/4). Voir la section 4.2

Levier : Tirez le levier vers le haut pour activer le mode roues libres, poussez-le vers le bas pour le mode conduite. Il s'agit du mode roues libres mécanique et il peut être activé sans le bloc-pile.

AVERTISSEMENT : L'interrupteur roues libres ne devrait jamais être activé dans une pente lorsque le *Ezee Travel Elite* est utilisé et sans assistance afin de prévenir un roulement involontaire. Si le mode roues libres est activé dans une pente involontairement, fermez le contact de votre *Ezee Travel Elite* immédiatement pour activer le frein.

MISE EN GARDE : Le dossier du siège doit rester à la verticale.

6.2. « Promener » votre *Ezee Travel Elite* en position pliée

Le *Ezee Travel Elite* plié peut être tiré comme une valise (Fig. 8). La batterie peut être transportée dans le panier.

6.3. Transporter votre *Ezee Travel Elite* rapidement et facilement



Figure 8

Votre **Ezee Travel Elite** peut être plié et transporté dans la plupart des coffres de voiture.

En pliant le scooter pour le transport et l'entreposage :

1. Débranchez le bloc-pile et placez-le dans le panier.
2. Pliez le **Ezee Travel Elite**, voir les instructions de pliage à la page 7.
3. Pour l'entreposage – placez le **Ezee Travel Elite** à la verticale (Fig. 9).
4. Pour le transport, placez les composants du **Ezee Travel Elite** dans le coffre de la voiture comme illustré à la Figure 10.



Figure 9



Figure 10

7. CONSEILS UTILES POUR L'UTILISATION QUOTIDIENNE

Avant d'utiliser votre **Ezee Travel Elite** prenez les précautions suivantes :

- Assurez-vous que la colonne avant est verrouillée dans la position de conduite désirée.
- Assurez-vous que le châssis arrière est verrouillé en position ouverte.

Régulateurs de vitesse

Utilisez toujours votre **Ezee Travel Elite** à une vitesse raisonnable tant pour votre sécurité que pour celle des autres.

Arrêt

Le freinage dynamique immobilisera graduellement votre **Ezee Travel Elite** au relâchement du levier de contrôle manuel.

Rampes d'accès et pentes

Penchez-vous vers l'avant et faites avancer votre **Ezee Travel Elite** avec prudence en montant une rampe d'accès ou une pente. Sachez que les rampes d'accès ne sont pas toutes construites selon les normes gouvernementales.

Selon la norme gouvernementale, les rampes d'accès pour fauteuils roulants doivent avoir une inclinaison de 2,5 cm (1 pouce) par 30 cm (1 pied). Réduisez votre vitesse pour monter et descendre lentement les pentes.

Utilisation d'un ascenseur

Entrer à reculons dans un ascenseur vous permet d'en sortir en marche avant. Assurez-vous que le plancher de l'ascenseur et celui de l'étage sont de niveau.

Ouverture des portes

Lorsqu'une porte s'ouvre vers vous, approchez-vous de biais ou par le côté. Réglez le bouton de réglage de la vitesse à une vitesse lente. Saisissez la poignée de la porte, faites marche arrière et ouvrez la porte. Pour les portes qui s'ouvrent du côté opposé à vous, placez le pare-chocs avant contre la porte, près du montant du côté de la poignée de la porte. Après avoir relâché le loquet, utilisez le pare-chocs pour ouvrir la porte.

AVERTISSEMENT : Faites preuve de prudence avec les portes vitrées pour éviter les blessures!

8. ENTRETIEN GÉNÉRAL ET INSPECTIONS

Un entretien minimum devrait prévenir les réparations inutiles.

Garder le lustre du *Ezee Travel Elite*

Essuyez le siège avec un linge humide. Protégez les pièces peintes d'une couche de cire pour voiture.

AVERTISSEMENT : L'eau ou l'humidité excessive autour du contrôleur ou des connexions électriques pourrait causer la contamination des circuits électriques, des dommages et des défauts ainsi que des blessures. Ne laissez pas votre *Ezee Travel Elite* sous la pluie ou dans des endroits excessivement humides.

Vérifications quotidiennes

Après avoir fermé le contact du **Ezee TravelElite**, vérifiez que le mécanisme du levier de contrôle manuel revient à la position de repos lorsque vous le poussez et le relâchez. En cas de problème, n'utilisez pas le **Ezee TravelElite** et communiquez avec votre distributeur autorisé.

Vérifications hebdomadaires

1. **Test d'accélérateur** : Tirez l'accélérateur à la vitesse la plus rapide et mettez le contact (ON). Le **Ezee TravelElite** devrait rester immobile et le témoin DEL du tableau de commandes devrait clignoter. Si le **Ezee TravelElite** se déplace, n'utilisez pas votre **Ezee Elite**. Communiquez avec votre distributeur autorisé.
2. **Test de frein automatique et de conduite** : Ce test devrait être effectué sur une surface plane avec un espace minimal de 3 pi/1 m autour du **Ezee TravelElite**:

- Mettez le **Ezee TravelElite** en marche.
- Déplacez légèrement le levier de contrôle vers l'avant jusqu'à ce qu'un « clic » se fasse entendre, signal du relâchement du frein. Le **Ezee TravelElite** devrait commencer à avancer lentement.
- Relâchez immédiatement l'accélérateur. Vous devriez entendre un « clic » lorsque le frein s'engage à nouveau, en quelques secondes.
- Répétez le test pour la marche arrière.

Si vous n'entendez pas le fonctionnement du frein, ou si le **Ezee TravelElite** ne se déplace pas lentement dans la direction voulue, n'utilisez pas votre **EzeeTravelElite**. Communiquez avec votre distributeur autorisé.

Entretien mensuel

Nettoyez le revêtement, le plastique et les pièces métalliques à l'aide d'un nettoyant pour surface doux.

MISE EN GARDE : Tenir les solvants de dégraissage loin des fils et des connecteurs électriques.

Entretien bisannuel :

1. Appliquez un lubrifiant/nettoyant (WD40 ou produit similaire) aux endroits suivants :
 - Bouton de verrouillage de l'inclinaison de la colonne et boîtier.
 - Axe de la poignée et boutons de verrouillage du bloc-pile.

2. Appliquez une mince couche de Vaseline ou d'un lubrifiant similaire sur les broches de contact et les ressorts de la colonne avant.
3. Vérifiez l'usure des pneus.

Instructions pour le remplacement de fusibles

Un fusible protège le câblage et la batterie en cas de court-circuit. Si votre **Ezee Elite** s'arrête brusquement, vérifiez le fusible. S'il est grillé, vérifiez les surcharges ou les courts-circuits.

Le fusible est situé à l'intérieur du compartiment de la batterie. Pour remplacer le fusible, dévissez les vis (Fig. 15/1) et retirez le couvercle (Fig. 15.2). Retirez le fusible (Fig. 15/3) de son socle. S'il est grillé, remplacez-le par un fusible du même type et de la même taille (automobile de type à lame – 20 A). Un fusible de remplacement est fixé au couvercle du bloc-pile.

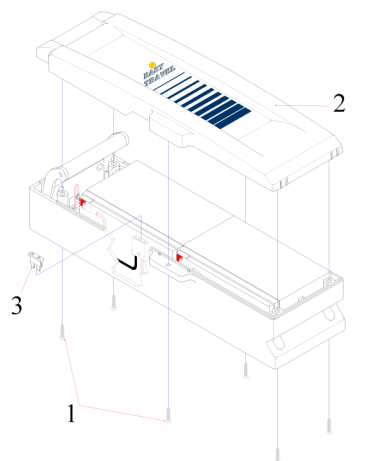

Figure 15

AVERTISSEMENT : Ne tentez pas de réparer le **Ezee Travel Elite** ou l'une de ses composantes, ou d'en faire l'entretien; cela pourrait annuler votre garantie.

SERVICE ET RÉPARATION : COMMUNIQUEZ AVEC VOTRE DISTRIBUTEUR AUTORISÉ.

9. INTERFÉRENCE ÉLECTROMAGNÉTIQUE – EMI

MISE EN GARDE : Il est important de lire cette information sur les effets possibles de l'interférence électromagnétique sur votre **Ezee Travel Elite**

Interférence électromagnétique (EMI) provenant de sources d'ondes radioélectriques

Les scooters motorisés peuvent être sujets à l'interférence électromagnétique (EMI), qui interfère avec l'énergie électromagnétique émise par des sources

comme les stations de radio et de télévision, les radios amateurs, les appareils radio émetteur-récepteur, et les téléphones cellulaires. L'interférence (des sources d'ondes radio) peut causer le relâchement des freins, l'arrêt soudain et le mouvement incontrôlé du scooter. Elle peut également causer des dommages permanents au système de contrôle du scooter. L'intensité de l'interférence de l'énergie électromagnétique peut être mesurée en volt par mètre (V/m). Chaque scooter motorisé a un seuil de résistance maximal à l'EMI. Ce seuil est le « niveau d'immunité ». Plus le niveau d'immunité est élevé, plus la protection est grande. La FDA (É.-U.) a déclaré que tous les nouveaux modèles de véhicules électriques doivent avoir une résistance minimale de 20 V/m, ce qui offrirait un degré de protection raisonnable contre les sources de EMI les plus fréquentes.

Votre **Ezee Elite** comme livré, sans modification, a un niveau d'immunité de 20 V/m. Cette immunité a été testée avec les accessoires suivants : panier contenant un bloc-pile supplémentaire et un chargeur.

De nombreuses sources de champs magnétiques relativement intenses sont répertoriées dans l'environnement quotidien. Certaines de ces sources sont évidentes et faciles à éviter. D'autres ne sont pas apparentes et l'exposition à ces sources est inévitable. Toutefois, nous croyons qu'en suivant les mises en garde ci-dessous, votre risque d'exposition à l'EMI sera réduit.

Les sources d'interférence électromagnétiques se divisent en trois types :

- 1) **Émetteurs-récepteurs à main** dont l'antenne est placée directement sur l'appareil. Par exemple : postes bande publique (postes BP), émetteurs-récepteurs portatifs, émetteurs-récepteurs des services de sécurité, d'incendie et de police, téléphones portables et autres appareils de communication personnels.

****NOTE :** Certains téléphones cellulaires et appareils similaires émettent un signal lorsqu'ils sont activés, même sans être utilisés;

- 2) **Émetteurs-récepteurs à portée moyenne**, comme ceux utilisés dans les voitures de police, les camions d'incendie, les ambulances et les taxis. Leur antenne est habituellement installée à l'extérieur du véhicule;
- 3) **Émetteurs-récepteurs à longue portée**, comme ceux de la radiodiffusion commerciale (tours émettrices de radio et de télévision) et des radios amateurs.

NOTE : D'autres types d'appareils portatifs, comme les téléphones sans fil, les ordinateurs portatifs, les radios AM/FM, les téléviseurs, les lecteurs de disques compacts et les lecteurs de cassettes, et les petits électroménagers, comme des rasoirs électriques et des sècheurs à cheveux, à notre connaissance, ne causeront probablement pas de problèmes d'EMI aux scooters motorisés.

Interférence électromagnétique (EMI) des scooters motorisés

Parce que l'énergie électromagnétique s'intensifie plus on s'approche de l'antenne émettrice (source), les champs d'énergie électromagnétique provenant de sources d'ondes radio d'appareils portatifs (émetteurs-récepteurs) sont particulièrement préoccupants. Il est possible d'approcher des niveaux élevés d'énergie électromagnétique très près du système de contrôle du scooter motorisé en utilisant ces appareils. Cela peut avoir un effet sur le mouvement et le freinage du scooter. Par conséquent, il est recommandé de tenir compte des mises en garde ci-dessous pour prévenir l'interférence possible avec le système de contrôle de votre **Ezee Elite**.

MISES EN GARDE

L'interférence électromagnétique (EMI) de sources telles que les stations de radio et de télévision, les radios amateurs, les appareils radio émetteur-récepteur et les téléphones cellulaires peuvent avoir un effet sur les scooters

motorisés. En suivant les mises en garde ci-dessous, il est possible de réduire la probabilité d'un relâchement imprévu du frein ou d'un mouvement du scooter, ce qui pourrait entraîner des blessures graves.

- 1) Ne pas utiliser d'émetteurs-récepteurs portatifs, comme les postes bande publique (postes BP) ni activer d'appareils de communication personnels lorsque votre **Ezee Elite** est en marche;
- 2) Être conscient des émetteurs-récepteurs à proximité, comme les stations de télévision ou de radio, et éviter de s'en approcher;
- 3) En cas de mouvement ou d'un relâchement des freins involontaires, fermer le contact du **Ezee Elite** aussitôt qu'il est sécuritaire de le faire;
- 4) Être conscient que l'ajout d'accessoires ou de composantes, ou la modification du **Ezee Elite**, peut le rendre plus susceptible à l'EMI (Note : Il est difficile d'évaluer leur effet sur l'immunité générale du **Ezee Elite**);
- 5) Signaler tout incident de mouvement ou de relâchement involontaires au distributeur ou au centre de service autorisé **Ezee Elite**, et noter s'il y a présence d'une source d'EMI à proximité.

10. DÉTECTION DES DÉFAILLANCES

Vous trouverez ci-dessous certains types de défaillances qui peuvent être réglées simplement. Si les correctifs proposés sont infructueux, communiquez avec votre distributeur autorisé!

Problème		Point de contrôle
La conduite du scooter est trop lente ou inadéquate, le témoin d'indicateur d'état clignote lentement.		Les batteries sont à plat et doivent être rechargées.
Le Ezee Travel Elite ne fonctionne pas, l'indicateur d'état de la batterie clignote rapidement.	1 clignotement	La batterie doit être rechargée ou est mal connectée. Vérifiez les connexions de la batterie ou remplacez-la.
	2 clignotements	Mauvaise connexion au moteur. Vérifiez toutes les connexions

Comptez le nombre de clignotements :		entre le moteur et le contrôleur.
	3 clignotements	Court-circuit du moteur en raison d'une mauvaise connexion de la batterie.
	4 clignotements	Le mode roues libres en engagé.
	5 clignotements	Non utilisé.
	6 clignotements	Le contrôleur ne peut conduire; le chargeur de batterie est peut-être connecté.
	7 clignotements	Défaillance de l'accélérateur relevée. Assurez-vous que l'accélérateur est dans la position de repos avant de mettre le contact du scooter.
	8 clignotements	Défaillance du contrôleur relevée. Assurez-vous que les connexions du contrôleur sont adéquates.
	9 clignotements	Le frein de stationnement est mal connecté. Vérifiez les connexions du frein à main et du moteur. Assurez-vous que les connexions du contrôleur sont adéquates.
10 clignotements	Le contrôleur a été soumis à une tension trop élevée. Cela est généralement dû à une mauvaise connexion de la batterie. Vérifiez les connexions du bloc-pile et du contrôleur.	

MISE AU REBUT ET RECYCLAGE

- Le matériel d'emballage doit être séparé des composantes en plastique et en papier/carton et déposé aux centres de recyclage autorisés.
- L'appareil **Ezee Travel Elite** est constitué de composantes électroniques, de câbles, de pièces de plastique, d'acier et d'aluminium pour le châssis et les pièces de l'adaptateur. Ne jeter aucune composante aux ordures ménagères. Lorsque le **Ezee Travel Elite** ne fonctionne plus, il doit être démonté et les pièces doivent être séparées dans les groupes de ma-

tières ci-dessus avant d'être déposées aux centres de recyclage autorisés.

11. DONNÉES TECHNIQUES

Vitesse	Continuellement réglable, jusqu'à 6 km/h (3,7 mi/h)
Alimentation	24 V, deux batteries au plomb-acide scellées rechargeables et sans entretien Taille standard : 12V – 7,2 Ah Grande taille : 12V – 12 Ah
Temps de recharge	7 à 10 heures
Inclinaison maximale permise	6° (10 %)
Hauteur maximale de la bordure de trottoir	5 cm / 2 po
Autonomie approx.*	Batterie standard 5 à 6,5 km / 3 à 4 miles Batterie grand format 8 à 10 km / 5 à 6 miles
Pneus	Anti-crevaison, polyuréthane 200 x 50
Dimensions : (L x l x h)	101 x 57 x 86 cm / 39 x 22 x 34 po
Poids :	
Bloc-pile	Standard : 6 kg / 13,2 lb Grand format : 8,8 kg / 19,4 lb
Poids total (sans la batterie)	21 kg / 46,2 lb
Poids maximal de l'utilisateur	115 kg / 250 lb

*L'autonomie dépend des conditions d'utilisation et de la charge. **GARANTIE**

La période de garantie pour le **EzeeTravel Elite** est de douze mois et couvre les défauts de fabrication et de matériaux (biens non durables non couverts : pneus, tissu, ampoules, revêtement de plastique et batteries). L'usure des pièces résultant d'une charge excessive, d'une utilisation inadéquate, d'un dommage involontaire ou d'un entretien ou d'une modification non autorisé n'est pas couverte par la garantie.

Pour des raisons de sécurité et aux fins de la garantie, toute modification et réparation du **Ezee Travel Elite** ou de ses composantes doit être exécutée

par le personnel autorisé et exclusivement à l'aide de pièces de rechange originales.

Le **Ezee Travel Elite** et ses accessoires ont été dessinés, fabriqués et testés conformément aux spécifications contenues à la directive suivante :

DIRECTIVE : Medical devices 93/42 EEC



 **EZee Life**